

Instruktioner för fraktberäkning av försändelse

Försändelsens fraktvikt beräknas enligt dess volym, massa eller det pall-/lastutrymme som i praktiken används i transportenheten. I beräkningen beaktas även försändelsens stöd och dess trafiksäkra placering i lastutrymmet.

Om du skickar enskilda paket beräknas fraktvikten enligt dess volymvikt eller faktiska vikt – i enlighet med det värde som är störst.

Om du skickar pallgods är det väsentligt att få veta om man kan lasta annat gods på eller under försändelsen. Pålastning kan beaktas endast om

- försändelsens höjd är högst 120 cm
- försändelsen är strukturmässigt jämn och hållbar
- ett enskilt kolli är passande för att lasta såväl på som under det
- kollits massa är högst hälften av fraktvikten för dess motsvarande pallplats
- TFÄ-klassificerat gods får aldrig pålastas!

Om under- eller pålastning är möjlig, räknas fraktvikten enligt dess volymvikt eller verkliga vikt. Om detta inte är möjligt, räknas fraktvikten enligt flakmetervikten.

FLAKVIKTER

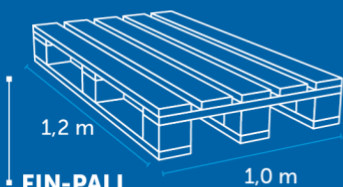

FIN-PALL
925 kg = 0,5 FLM
Fraktvikten av
en tom pall 60 kg

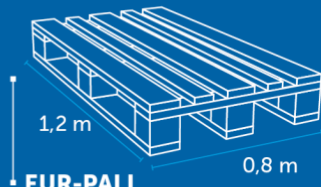

EUR-PALL
740 kg = 0,4 FLM
Fraktvikten av
en tom pall 50 kg

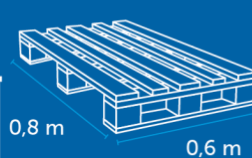

TEHO-PALL
370 kg = 0,2 FLM
Fraktvikten av
en tom pall 20 kg



RULLBUR
420 kg = 0,22 FLM
= 1,26 m³

FRAKTVIKTENS BESTÄMNING

VOLYMKVIKT = 1 m³ = 333 kg

Försändelsens volymvikt beräknas genom att mäta försändelsens längd x bredd x höjd, som multipliceras med volymvikten 333 kg.

FLAKMETERVIKT = 1 flm = 1850 kg

En meter flaklängd på hela lastutrymmets bredd och höjd.

Försändelsens flakmetervikt beräknas genom att mäta försändelsens längd x bredd / 2,4 m, som multipliceras med flakmetervikten 1 850 kg. Bestämningen av stora styckens flakmetervikt kan avvika från ovanstående. Flakmeter debiteras alltid om stycket inte håller för på- eller underlastning eller **om dess mått är större än 1,6 x 1,6 m (bredd x höjd)**.

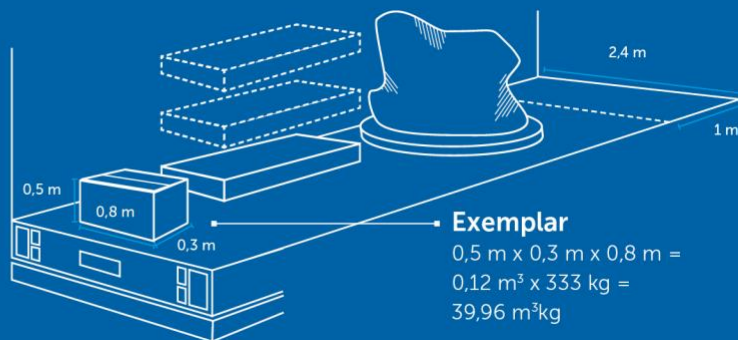

EXTRA AVGIFT FÖR TRANSPORT AV LÅNG LAST

En extra avgift för transport av lång last debiteras i enlighet med försändelsens längd enligt följande tjänsteprislista:

Längd	2,51 – 3,99 m
Längd	4,00 – 5,99 m
Längd	6,00 – 9,99 m
Längd	10,00 – över m

Avsändaren skall meddela försändelsens längd i samband med transportbeställningen. För att garantera arbets säkerhet skall avsändaren paketera enskilda, runda och tunga försändelser så att det förhindrar att de rullar under transport.

Kaukokiito har rätt att korrigera fraktvikten, om den fraktvikt som avsändaren uppgett konstateras vara felaktig.