

Ohjeistus lähetyksen rahdittamiseen

Lähetyksen rahdituspaino lasketaan sen tilavuuden, massan tai kuljetusyksikössä todellisuudessa käytetyn lava-/kuormatilan mukaan. Määrittelyssä huomioidaan myös lähetyksen tuenta ja liikenneturvallinen sijoittelu kuormatilassa.

Jos lähetät yksittäisiä paketteja, lasketaan rahdituspaino kuutiopainon tai todellisen painon mukaan – sen mukaan, kumpi näistä on suurempi.

Jos lähetät lavatavaraa, on olennaista tietää, voiko lähetyksen päälle tai alle lastata muuta tavaraa.

Päällelastaus voidaan huomioida vain, jos

- lähetyksen korkeus on enintään 120 cm
- lähetyksen rakenteeltaan tasainen ja kestävä
- yksittäisen kollin tulee soveltua sekä päälle että alle lastattavaksi
- kolli painaa korkeintaan puolet vastaavan lavapaikan rahdituspainosta
- VAK-luokiteltua tavaraa ei saa koskaan päälle lastata!

Jos alle- tai päällelastaus sopii, lasketaan rahdituspaino kuutiopainon mukaan tai todellisen painon mukaan. Jos tämä ei ole mahdollista, lasketaan rahdituspaino lavametripainon mukaan.

LAVAPAINOT

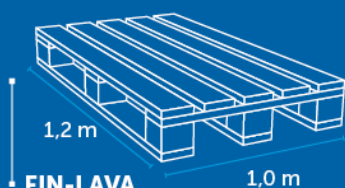

FIN-LAVA

925 kg = 0,5 LVM
Tyhjän lavan
rahdituspaino 60 kg

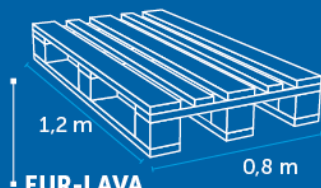

EUR-LAVA

740 kg = 0,4 LVM
Tyhjän lavan
rahdituspaino 50 kg

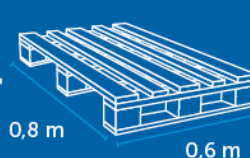

TEHO-LAVA

370 kg = 0,2 LVM
Tyhjän lavan
rahdituspaino 20 kg



RULLAKKO

420 kg = 0,22 LVM
= 1,26 m³

RAHDITUSPAINOJEN MÄÄRÄYTYMINEN

KUUTIOPAINO = 1 m³ = 333 kg

Lähetyksen kuutiopaino lasketaan mittaamalla lähetyksen pituus x leveys x korkeus, joka kerrotaan kuutiopainolla 333 kg.

LAVAMETRIPAINO = 1 lvm = 1850 kg

Yhden metrin lavapituus kuormatilan koko leveydeltä ja korkeudelta. Lähetyksen lavametripaino lasketaan mittaamalla lähetyksen pituus x leveys / 2,4 m, joka kerrotaan lavametripainolla 1850 kg. Suurten kappaleiden lavametripainon määrittäminen voi poiketa yllä olevasta. Lavametri veloitetaan aina, jos tuote ei kestä päälle ja alle lastausta tai sen mitat ovat enemmän kuin 1,6 x 1,6 m (leveys x pituus).

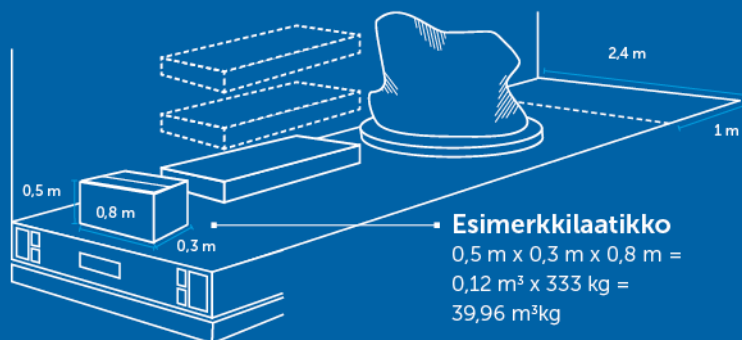

Esimerkkilaatikko

0,5 m x 0,3 m x 0,8 m =
0,12 m³ x 333 kg =
39,96 m³/kg

PITKÄN TAVARAN LISÄVELOITUS

Kuljetettavan lähetyserän pituuden mukaan veloitetaan pitkän tavarahan lisäveloitusta palvelumaksuhinnaston mukaisesti seuraavissa pituuksissa:

Pituus	2,51 – 3,99 m
Pituus	4,00 – 5,99 m
Pituus	6,00 – 9,99 m
Pituus	10,00 – yli m

Lähetäjän tulee ilmoittaa lähetyksen pituus kuljetustilauksen yhteydessä. Työturvallisuuden takaamiseksi lähetäjän tulee pakata yksittäiset, pyöreät ja painavat lähetykset niin, että niiden tahaton pyöriminen on estetty.

Rahdinkuljettaja voi korjata rahdituspainoa, jos ilmoittamasi rahdituspaino todetaan virheelliseksi.

Lue lisää ja lataa Kaukokiidon [Selvitymisopas rahtimaailmaan!](#)